

Aluminum Hydraulic Hand Pump

アルミニウム製 油圧ハンドポンプ

10~70MPa

アルミニウムを使用した軽量タイプで、可搬性に優れ、
作業効率もアップする手動ポンプシリーズ



単動シリンダー用

P-5S/P-8S/P-13S/P-23S

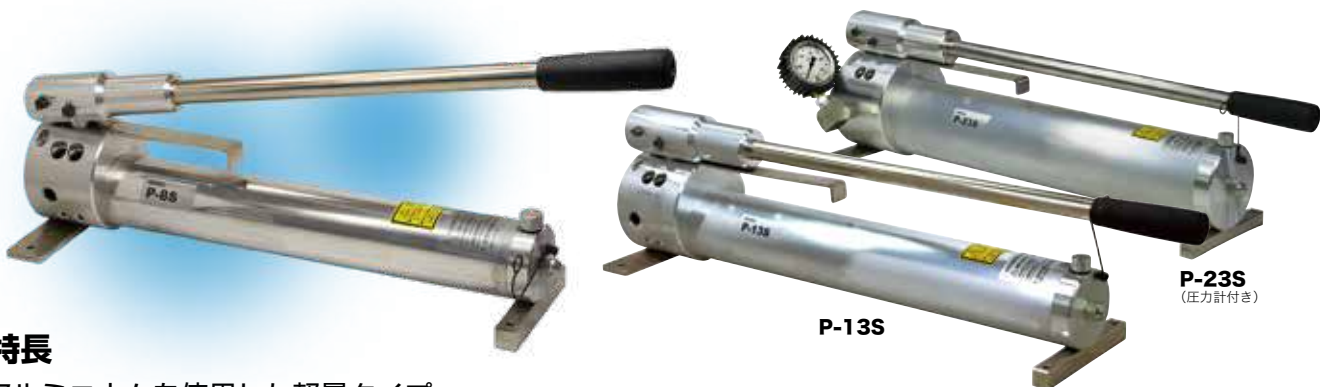

■特長

- アルミニウムを使用した軽量タイプ
- 作業効率の良い二段吐出タイプ
- 圧力計（オプション）が見やすくポンプベースより突出しない
- 塗装をしていないので、クリーンルーム仕様に最適
- 最高圧力：72MPa
- 低価格

■仕様

型 式	最高圧力 (MPa)		吐出量 (cc/回)		吐出口径	タンク油量 (cc)	有効油量 (cc)	重量 (kg)
	高圧	低圧	高圧時	低圧時				
P-5S	72	2	2.3	11	Rc 3/8	700	500	5.1
P-8S	72	2	2.3	11	Rc 3/8	950	800	5.5
P-13S	72	2	2.3	16.5	Rc 3/8	1600	1300	9.5
P-23S	72	2	2.3	16.5	Rc 3/8	2700	2300	10.5



■外形寸法 (mm)

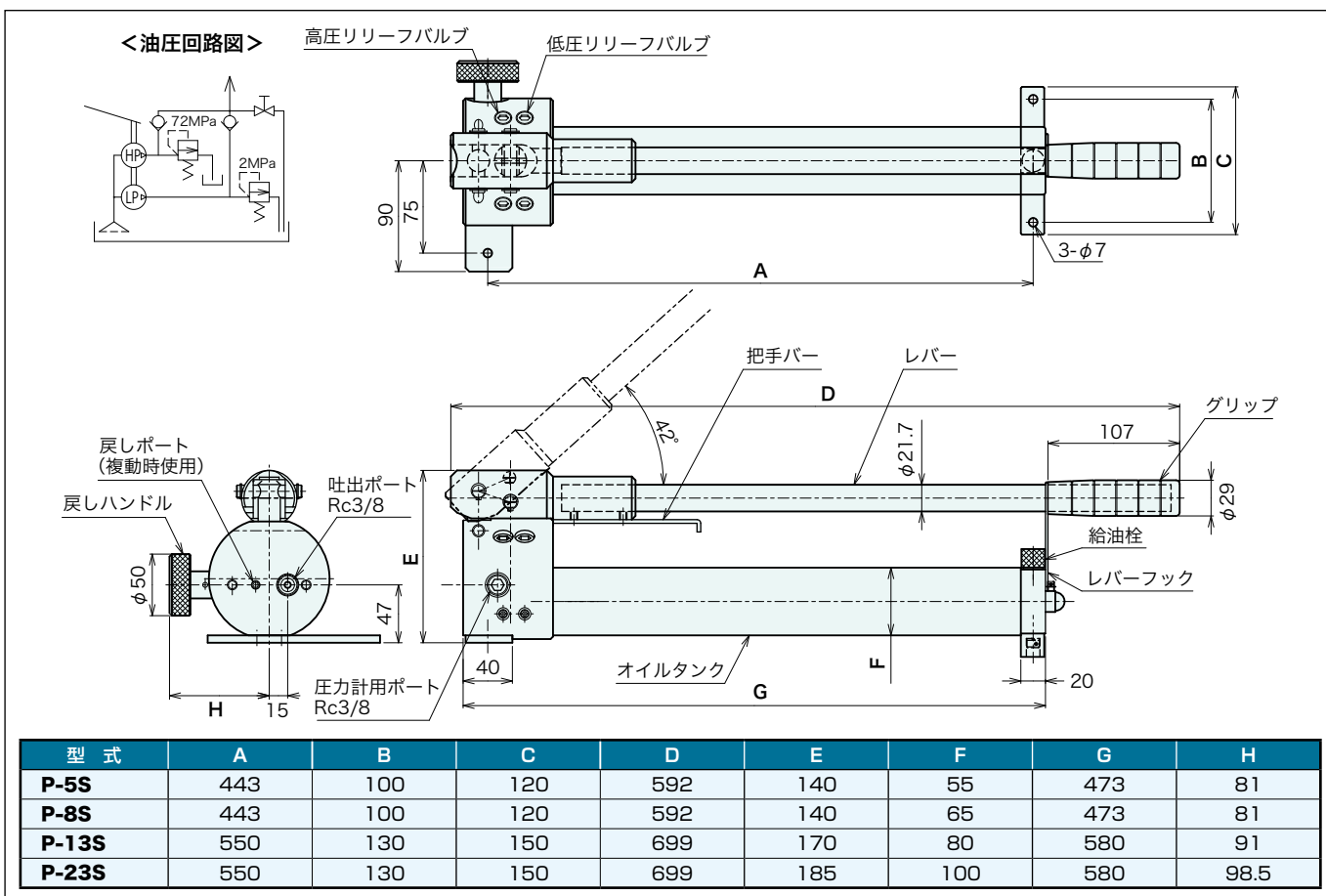

複動シリンダー用 P-5D/P-8D/P-13D/P-23D



オプション 圧力計取付 型式
P-5DG
P-8DG
P-13DG
P-23DG

■特長

- アルミニウムを使用した軽量タイプ
- 作業効率の良い二段吐出タイプ
- 圧力計（オプション）が見やすくポンプベースより突出しない
- 塗装をしていないので、クリーンルーム仕様に最適
- 最高圧力：72MPa
- 低価格

■仕様

型式	最高圧力 (MPa)		吐出量 (cc/回)		吐出口径	タンク油量 (cc)	有効油量 (cc)	重量 (kg)
	高圧	低圧	高圧時	低圧時				
P-5D	72	2	2.3	11	Rc 3/8	700	500	7.6
P-8D	72	2	2.3	11	Rc 3/8	950	800	8.0
P-13D	72	2	2.3	16.5	Rc 3/8	1600	1300	12.0
P-23D	72	2	2.3	16.5	Rc 3/8	2700	2300	13.0

■外形寸法 (mm)

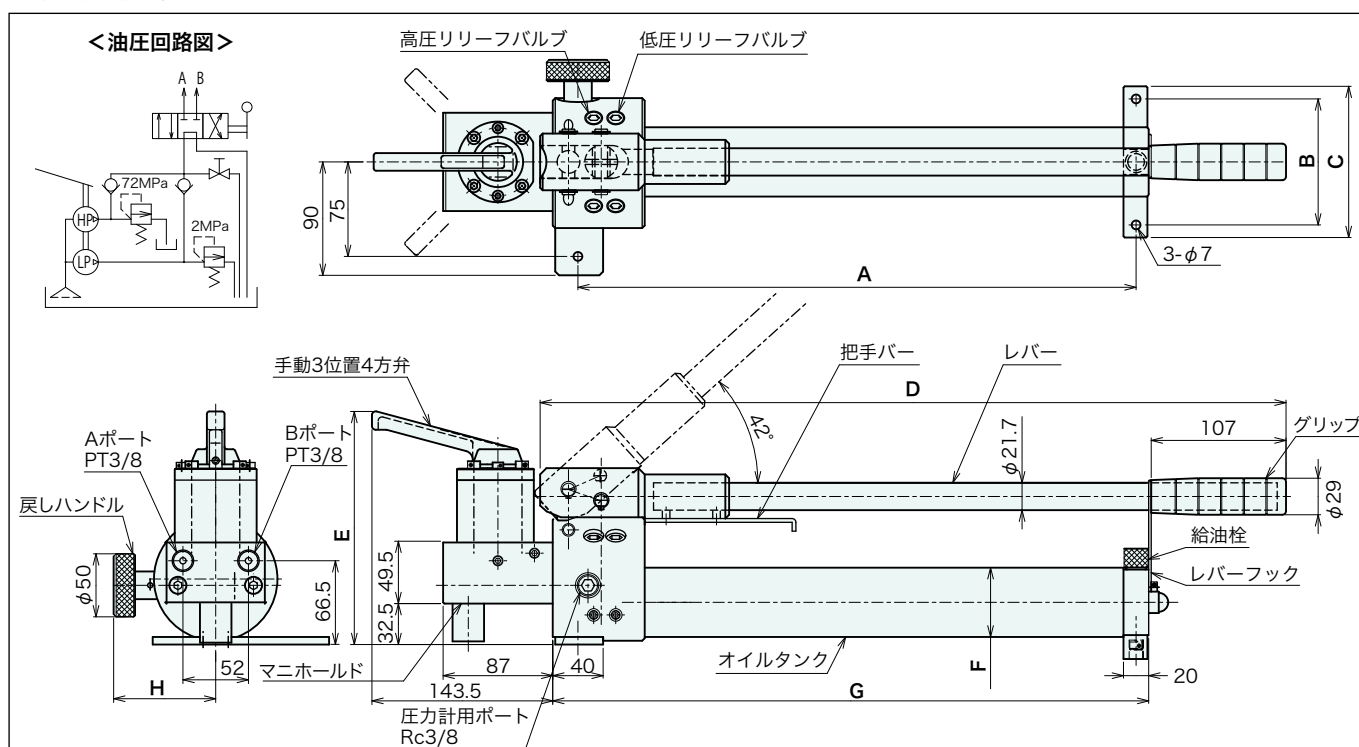

型式	A	B	C	D	E	F	G	H
P-5D	443	100	120	592	185	55	473	81
P-8D	443	100	120	592	185	65	473	81
P-13D	550	130	150	699	195	80	580	91
P-23D	550	130	150	699	207.5	100	580	98.5

より小型で持ち運びに便利なタイプ 単動シリンダー用 P-3S



フットサポート取付けタイプ
P-3SF

■特長

- アルミニウムを使用した軽量タイプ
- 作業効率の良い二段吐出タイプ
- 圧力計（オプション）が見やすくポンプベースより突出しない
- 塗装をしていないので、クリーンルーム仕様に最適
- 最高圧力：50MPa
- オプションのフットサポートを取付けることにより、高圧時でも安定した作業が可能
- 低価格

オプション フットサポート

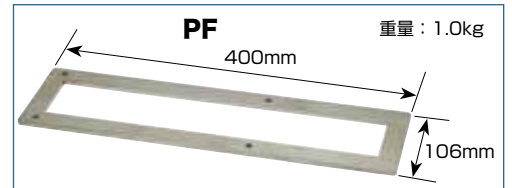

■仕様

型 式	最高圧力 (MPa)		吐出量 (cc/回)		吐出口径	タンク油量 (cc)	有効油量 (cc)	重量 (kg)
	高圧	低圧	高圧時	低圧時				
P-3S	50	1	0.9	10	Rc 3/8	400	250	3.5

■外形寸法 (mm)

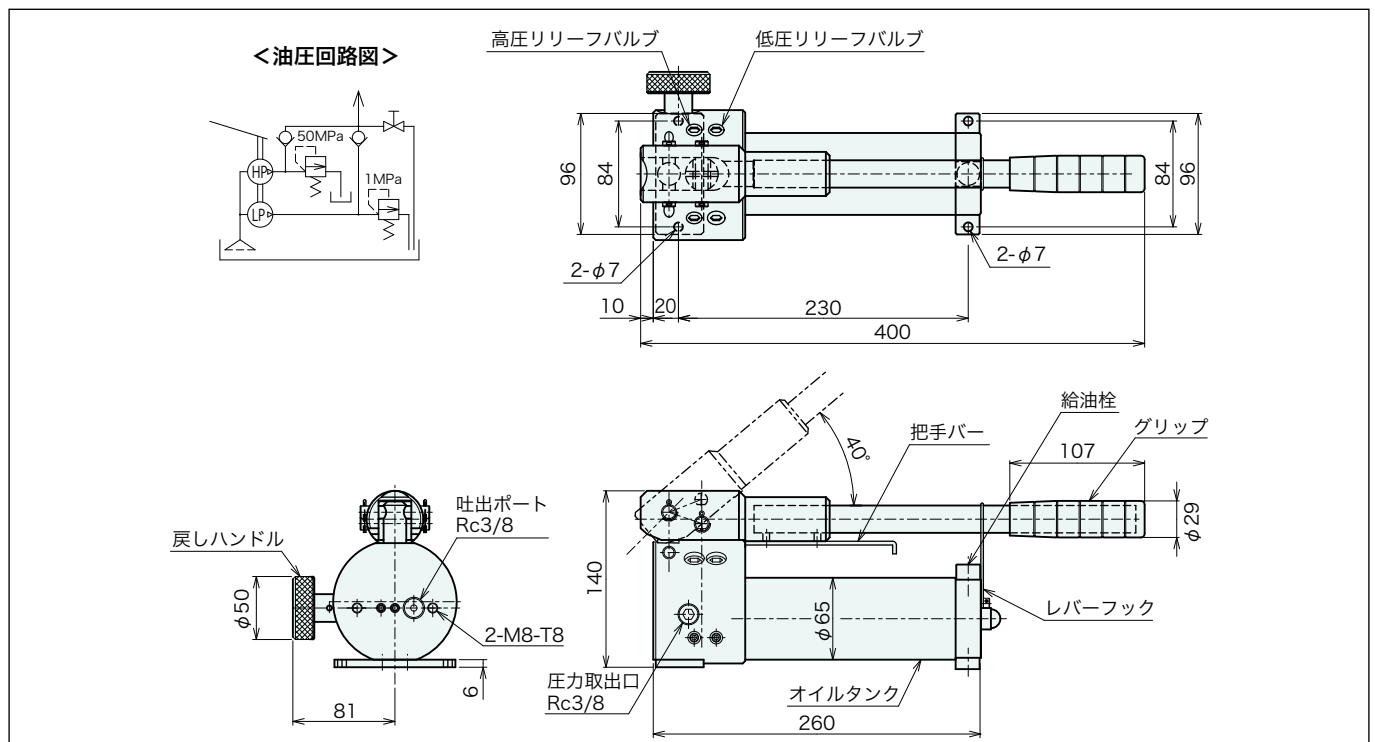

<https://www.npasystem.co.jp>

※仕様、外形寸法等は、改良のため予告なく変更する場合があります。



Force & Pressure
エヌピーエーシステム株式会社
〒335-0001 埼玉県蕨市北町 5-11-20
TEL.048(446)9614 FAX.048(446)9620
E-mail : npamailbox@npasystem.co.jp

●お問い合わせは下記へー